

PERMANENT-LASTHEBEMAGNETE

REF 20.03

# Permanent-Lasthebemagnet Typ NEOLIFT-HV

Heben **Transportieren**

- Zum Heben und leichttransportieren von ferromagnetische Teile aus horizontaler in vertikale Position mit hoher Sicherheit in den Werkstätten
- Je nach Werkstück verstellbar
- Zum Beladen von Werkzeugmaschinen
- Auch für den BHP Magnet geeignet
- Mit NEODYM- Magneten
- Leichtgängiger und robuster Schalhebel
- Mit Ausschaltsperr (Sicherheit)

Die Haftkraft ist abhängig von der Stahlgüte, der Beschaffenheit der Kontaktfläche, der Materialdicke und der Kontaktfläche des Magneten.

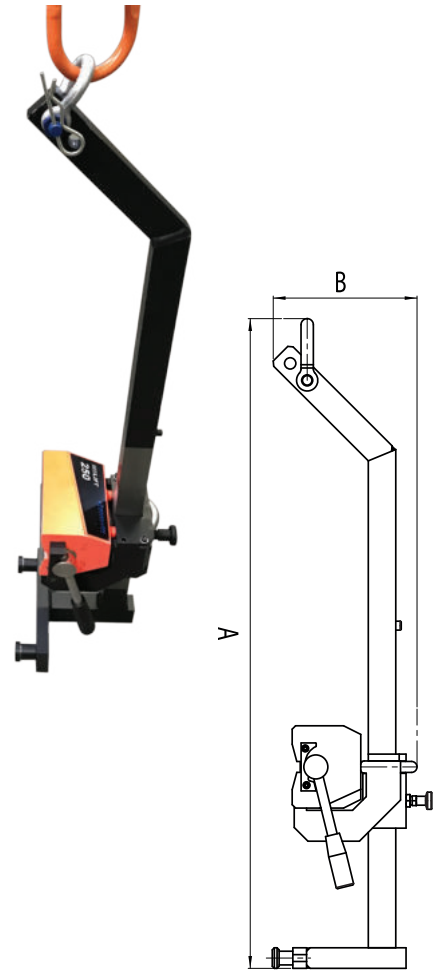

Referenz	Gewicht in Kg	A	B	Haftkraft
20.03.250.NEO.B		pour Neolift 250		
20.03.500.NEO.B		pour Neolift 500		
20.03.1000.NEO.B		pour Neolift 1000		
20.03.250.NEO	25,0	958	210	250 daN
20.03.500.NEO	35,0	1158	275	500 daN
20.03.1000.NEO	59,0	1540	430	1000 daN



hohe Haftkraft/ Sicher/ Effizient/ Robust und kompakt

OPTIONEN

Sonderentwicklungen nach Projekt